

# Raumthermostat

## COLIBRI

Version 31 – 32 – 33 – 34

**inocal**  
Wärmetechnik GmbH

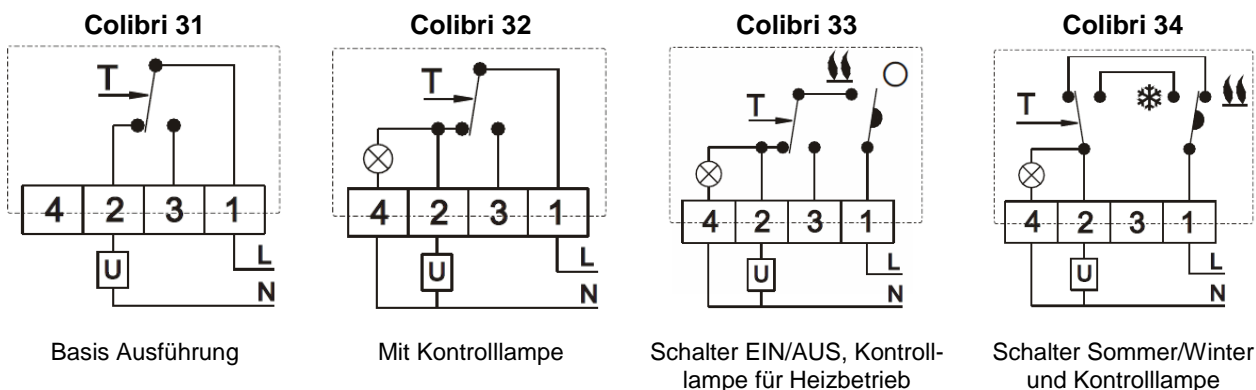

### Technische Beschreibung

Beschreibung:	Raumthermostat mit potenzialfreiem Umschaltkontakt, Temperaturregelung in Innenräumen. Präzises Messsystem mit flüssigkeitsgefüllter Kapselfeder.
Einstellbereich:	10 ... 30°C
Einsatzbereich:	Innenräume, Einsatzgrenzen min. 0°C – max. 50°C
Schaltdifferenz:	< 0,7 K
Versorgungsspannung:	230 V, 50 Hz
Elektr. Anschlüsse:	Schraubklemmen
Schaltkontakt:	Umschaltkontakt SPDT, 10 (2) A, 250 V, 50 Hz
Schutzart:	IP 30
Schutzklasse:	Klasse II
Gehäuse:	Kunststoff weiß
Abmessung:	84 x 84 x 36 mm
Montage:	Wandmontage aufputz bzw. über Schalterdose - Lochabstand 60 mm

**Sicherheitshinweis:** Techn. Daten und regional geltende Vorschriften beachten.  
Das Gerät vor jeder Arbeit spannungsfrei machen, Gefahr durch elektrische Spannung an elektrischen Bauteilen!  
Niemals bei eingeschalteter Spannung elektrische Bauteile oder Kontakte berühren!  
Es besteht die Gefahr eines Stromschlages mit Gesundheitsgefährdung oder Todesfolge.

HK 08/2012